

SEMI-REMORQUE CITERNE ELLIPTIQUE SUR CHASSIS
TRANSPORT HYDROCARBURE : Capacité 36m³ - 04 & 05 Cpts

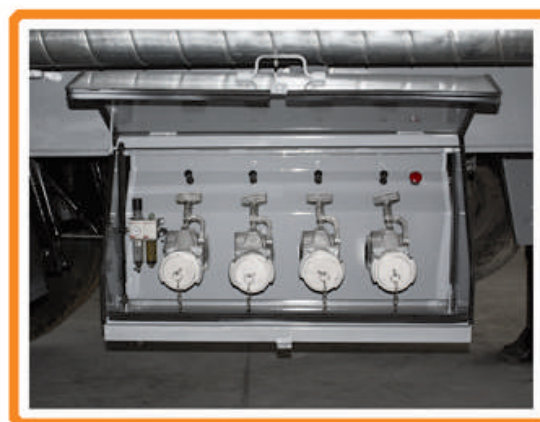

simotra  **سيمترا**

SOCIETE INDUSTRIELLE DE MATERIEL DE TRANSPORT

SEMI-REMORQUE CITERNE ELLIPTIQUE SUR CHASSIS TRANSPORT HYDROCARBURE : Capacité 36m³ - 04 & 05 Cpts

Construction en conformité avec l'ADR pour le transport de produit classe 3

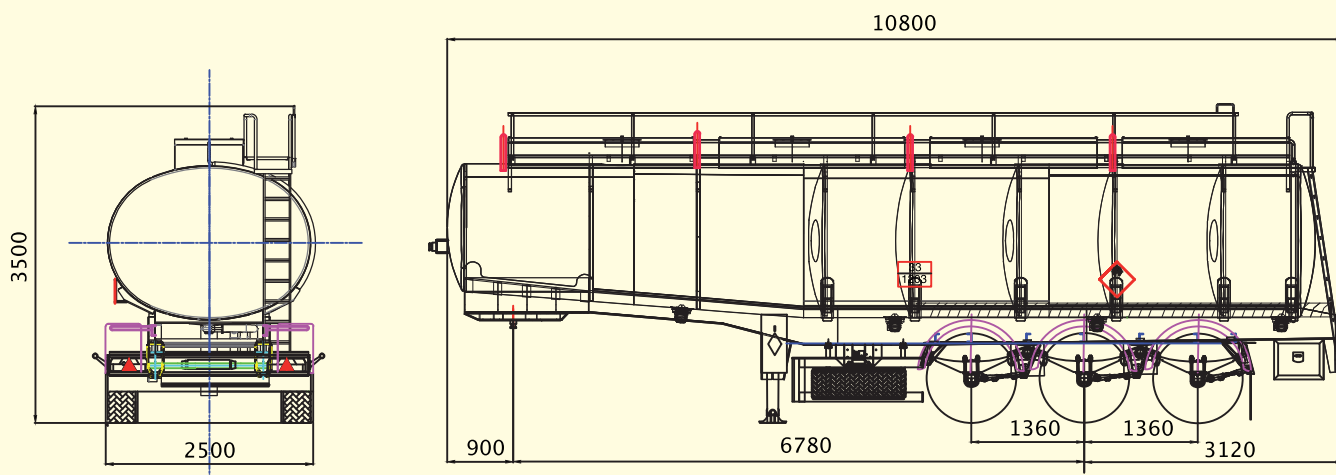

SPECIFICATIONS TECHNIQUES

Citerne :

- Elliptique à double section sur châssis décroché.
- Fonds et brise flots ép 40/10 normalisés.
- Virole en tôle d'acier HLE.

Châssis : constitué par :

- Deux longerons à section en I évolutive mécano soudé
- En acier HLE entretoisés et renforcés par des traverses.
- Col de cygne normalisé ISO.
- Plaque d'attelage en tôle ép 10mm boulonnée.

Equipements citerne:

Chaque compartiment est équipé de :

- Trou d'homme Diam 400 à couvercle boulonné muni d'une soupape de pression/dépression.
- Clapet de fond à commande pneumatique 3".
- Tuyauterie de déchargement Diam 3" à raccord et bouchon
- Protection anti-renversement en tube.
- Echelle en Alu pour accès à la passerelle.
- Rambarde de sécurité.
- Passerelle antidérapante.
- Construction en conformité avec l'ADR pour le transport des produits classe 3.

Equipements châssis:

- Cheville ouvrière 2" interchangeable.
- Béquilles stabilisatrices à deux vitesses : Capacité 24T/50T.
- Suspension mécanique Tridem monte simple à ressorts multi-lames 3X9T.

- (06) pneumatiques tubeless 385,65 R22,5.
- Freinage à air comprimé 2 lignes Tridem.
- Frein de stationnement manuel.
- Eclairage et signalisation complète 24V conforme à la réglementation ADR avec prises à broches ISO.
- Feux arrière 05 fonctions haut et bas ; feux latéraux et feux de position avant.

Accessoires :

- Porte roue de secours.
- Roue de secours.
- Coffre à vannes.
- Coffre à outils.
- Garde boue plastique.
- Outillage de bord.
- Pare cycle en Alu.
- Deux supports extincteurs.
- Deux portes flexibles double Long : 5m
- Ensemble plaques de signalisation.

Peinture:

L'ensemble est présenté en peinture polyuréthane :

- Deux couches primaires.
- Deux couches de finition.

Options:

- Suspension pneumatique.
- Freinage EBS.
- Tuyauterie chargement en source.
- Peinture au choix du client.

Document non contractuel. Le constructeur, soucieux d'améliorer ses fabrications, se réserve le droit d'en modifier les caractéristiques sans préavis.

simatra  **سيمترا**

SOCIETE INDUSTRIELLE DE MATERIEL DE TRANSPORT

ZI JEBEL EL OUST BP N°36 – 1111 – ZAGHOUAN – TUNISIE – Tél : (+216) 72 640 320 – Fax : (+216) 72 640 250

E.mail: info@simatra.com.tn